



ЗАО

Тулаторгтехника»

300004, г. Тула, ул. Марата, 63

тел.: (0872) 41-05-04, 41-05-88

факс: (0872) 41-04-38, 46-97-93

Web site: <http://home.tula.net/torgtech>

E-mail: torgtech@tula.net

**Прилавок горячих
напитков
ПГ-1(3)**

**ПАСПОРТ
и руководство по эксплуатации
(ПС и РЭ)**



1. Основные сведения об изделии

1.1 Прилавок горячих напитков ПГ-1(3), (далее по тексту – «прилавок»), предназначен для подогрева и кратковременного сохранения, в подогретом состоянии различных блюд, их демонстрации и раздачи потребителю.

Прилавок может использоваться как отдельный технологический модуль, так и секция, в составе линий самообслуживания различной комплектации.

1.2 Прилавок сертифицирован:

- сертификат соответствия №РОСС. RU. ТН02. В01158, срок действия с 18.05.2004г. по 17.05.2007г.;
- санитарно-эпидемиологическое заключение №71.ТЦ.06.515.П.000462.05.04, от 13.05.04г. действительно до 12.05.2009г..

1.3 Общий вид прилавка показан на рис.1.



Рис.1

гарантирует безвозмездное устранение выявленных дефектов изготовления и замену, вышедших из строя, частей, в том числе и покупных.

В случае невозможности устранения на месте выявленных дефектов, ЗАО «Тулаторгтехника» обязуется заменить дефектное изделие на новое.

11.3 Гарантийные обязательства не распространяются на светильник освещения рабочей зоны.

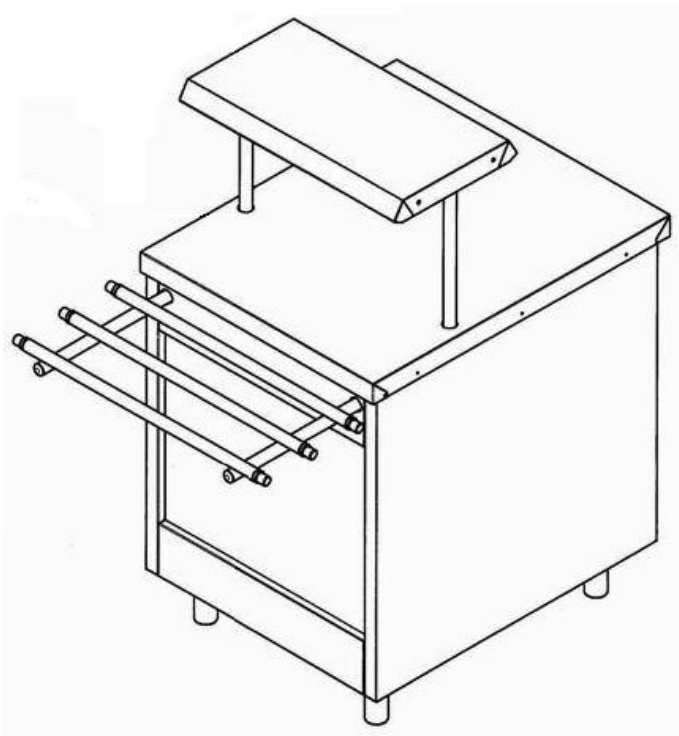
11.4 Гарантийные обязательства не распространяются на случаи, когда прилавок вышел из строя по вине потребителя, в результате не соблюдения требований паспорта и руководства по эксплуатации.

12. Сведения о рекламациях

Рекламации изготовителю предъявляются потребителем в порядке и в сроки, установленные российским законодательством.

Для предъявления рекламации необходимы следующие документы:

1. Копия свидетельства о приёмке (из паспорта прилавка).
2. Акт пуска прилавка в эксплуатацию.
3. Копия удостоверения механика, производившего монтаж и обслуживание прилавка, или копия договора с обслуживающей специализированной организацией.
4. Акт рекламации.

8.5 Для обслуживания нагревательных элементов и доступа к термобаллону датчика-реле температуры, необходимо снять панель с ТЭНами, установленную в технологическом отсеке, под столешницей. Для этого, следует отвернуть 4 гайки М6, приподнять панель на 15 – 20мм и, сдвинув её вперёд, аккуратно опустить на пол технологического отсека. Установка панели производится в обратной последовательности.

9. Свидетельство о приёме

Прилавок горячих напитков ПГ-1(3), № _____

соответствует требованиям ТУ5151-009-01438786-04 и признан годным для эксплуатации.

Дата выпуска: _____

Изделие принял: _____

10. Свидетельство об упаковке

Прилавок горячих напитков ПГ-1(3), № _____
упакован на ЗАО «Тулаторгтехника», согласно требованиям, предусмотренным конструкторской документацией.

Дата упаковки: _____

Изделие после
упаковки принял: _____

11. Гарантии изготовителя

11.1 Гарантийный срок эксплуатации – 12 месяцев со дня ввода прилавка в эксплуатацию, но не более 18 месяцев со дня отгрузки потребителю, при соблюдении условий транспортирования, хранения, монтажа, эксплуатации и обслуживания.

11.1.2 Условия транспортирования и хранения, в части воздействия климатических факторов, по группе 4 (Ж2) ГОСТ15150. Хранение – на складах, не более чем, в два яруса.

11.1.3 Условия транспортирования, в части воздействия механических факторов – лёгкие (Л) ГОСТ23170.

11.2 В течение гарантийного срока, ЗАО «Тулаторгтехника»

2. Характеристики прилавка

Таблица 1

НАИМЕНОВАНИЕ	ЗНАЧЕНИЕ
1. Напряжение питающей э/сети, В	220~
2. Номинальная потребляемая мощность, кВт	1,0
3. Количество электронагревателей, шт.	4
4. Температура рабочей поверхности, °С	35...85
5. Габаритные размеры, мм:	
длина	650
ширина без направляющих для подносов	800
ширина с направляющими для подносов	1140
высота до стола	870
высота до полки	1240
6. Масса кг, не более	60

3. Комплект поставки

Таблица 2

НАИМЕНОВАНИЕ	КОЛ.
1. Прилавок горячих напитков ПГ-1(3)	1
2. Опоры (ножки)	4
3. Полка	1
4. Кронштейн, в сборе со светильником	1
5. Стойка полки (правая, со шнуром э/питания светильника)	1
6. Стойка полки (левая)	1
7. Направляющие для подносов (в сборе с кронштейнами)	1
8. Заглушки на трубы направляющих для подносов	6
9. Муфты соединительные	3
10. Комплект метизов для крепления полки к стойкам	1
11. Паспорт (ПС и РЭ)	1

4. Устройство прилавка

Прилавок представляет собой каркас, облицованный панелями и накрытый столешницей. Под столешницей установлены нагревательные элементы и датчик регулятора температуры нагрева рабочей поверхности столешницы. Прилавок оснащён направляющими для установки подносов и полкой с, расположенным под ней, светильником освещения рабочей зоны.

Под столешницей находится технологический отсек (объём 210дм³, площадь пола 0,4м²), закрываемый дверкой (возможно исполнения прилавка

без дверки).

В технологическом отсеке расположена панель с клеммным блоком и зажимом заземления, закрытая защитным кожухом.

Прилавок изготовлен из «пищевой», нержавеющей стали.

С рабочей стороны прилавка находится панель, с расположенными на ней приборами управления работой.

Прилавок работает в автоматическом режиме, терморегулятор обеспечивает поддержание заданной температуры рабочей поверхности столешницы в диапазоне от 35 до 85⁰С.

5. Меры безопасности

5.1 К эксплуатации прилавка должны допускаться только лица, ознакомленные с его устройством и содержанием руководства по эксплуатации, прошедшие техническое обучение и инструктаж по технике безопасности.

5.2 Установка, монтаж, техническое обслуживание и ремонт прилавка должны производиться специалистами по монтажу и ремонту торгово – технологического оборудования, прошедшими обучение, имеющими группу по электробезопасности не ниже 3 и соответствующее удостоверение.

5.3 При эксплуатации прилавка, необходимо соблюдать следующие правила техники безопасности:

- не подключать прилавок к электросети без заземления и защитного отключения;
- не эксплуатировать неисправный прилавок;
- санитарную обработку производить, только после отключения прилавка от электросети;
- при появлении, каких - либо признаков ненормальной работы прилавка, а также, при обнаружении неисправностей в электрической части - немедленно отключить прилавок от электросети и вызвать обслуживающего механика;
- периодически проверять исправность электропроводки и заземления;
- подключать прилавок к электросети только после устранения неисправностей.

ВНИМАНИЕ: наружные поверхности прилавка не допускается мыть струёй воды.

6. Монтаж, сборка и подготовка прилавка к работе

6.1 Работы должны производиться специалистами по монтажу и ремонту торгово - технологического оборудования.

платационной документации.

8.3.3 Рекомендуемые перечень и содержание работ, выполняемых при техническом обслуживании:

- проверка комплектности и технического состояния прилавка внешним осмотром;
- проверка состояния изоляции электропроводов, при необходимости чистка и подтяжка контактных соединений токоведущих частей и заземления;
- проверка работы дверок технологического отсека, креплений полки и направляющих для подносов.

8.3.4 Рекомендуемые перечень и содержание работ, выполняемых при текущем ремонте:

- проведение работ, предусмотренных техническим обслуживанием;
- проверка сопротивление изоляции токоведущих частей прилавка, которое должно быть, не менее чем 2 МОм;
- проверка сопротивления (не более 0,1 Ом) между зажимом заземления и доступными металлическими частями прилавка, которые, в результате нарушения электроизоляции, могут оказаться под напряжением.

8.4 Схема электрическая принципиальная приведена на рис.4.



Рис.4

Таблица3

Обозн.	Наименование	Кол.	Прим.
ЕК1...ЕК3	ТЭН 93 А 13/1,0 Р (Т) 220	3	
SK	Датчик-реле темпер. ТАМ124-04 (35...85 ⁰ С)	1	
SA	Переключатель	1	«свет»
SAL	Переключатель на светильнике	1	
EL	Светильник-компакт люминисцентный	1	
HL1	Арматура светосигнальная	1	«работа»
HL2	Арматура светосигнальная	1	«свет»
X1	Блок клеммный КБ63-02	1	

страции предприятия.

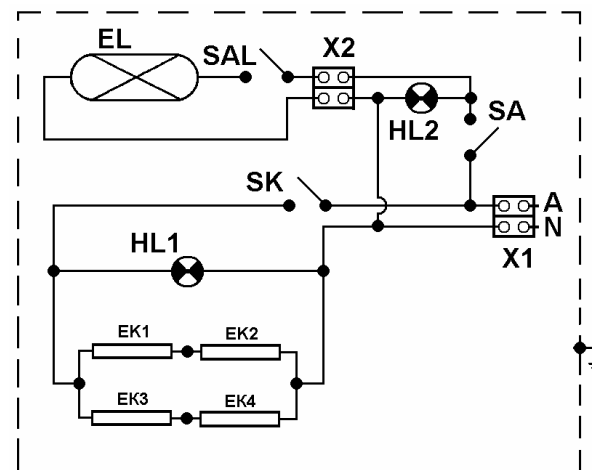
7. Порядок работы

7.1 Поворотом рукоятки датчика-реле температуры SK (см. рис.4) по часовой стрелке, установить требуемую температуру на рабочей поверхности столешницы (35...85⁰C). При этом, на нагревательные элементы EK1...EK3 подаётся напряжение и загорается сигнальная лампа HL1 («работа»).

7.2 После того, как температура на рабочей поверхности столешницы достигнет заданного значения, датчик-реле температуры SK отключит нагревательные элементы и сигнальная лампа HL1 погаснет. Как только, температура столешницы понизится ниже заданного значения, датчик-реле вновь включит нагревательные элементы, о чём сообщит загоревшаяся лампа HL1.

7.3 При необходимости, можно включить светильник переключателем SA - загорится сигнальная лампа HL2 («свет»).

Примечание: на корпусе светильника имеется штатный переключатель SAL.

7.4 После окончания работы рукоятку датчика-реле SK установить в положение «O», что отключает прилавок от электросети, соответственно погаснет лампа HL1.

7.5 Произвести санитарную уборку прилавка.

Примечание: во избежание царапин, не применяйте при чистке прилавка металлические предметы и абразивные материалы.

8. Техническое обслуживание

8.1 Техническое обслуживание и ремонт прилавка должны производиться специалистами по монтажу и ремонту торгово - технологического оборудования, прошедшими обучение и имеющими группу по электробезопасности не ниже 3, и соответствующее удостоверение.

8.2 Техническое обслуживание и текущий ремонт прилавка производятся в соответствии с годовыми графиками проведения технического обслуживания и текущих ремонтов, которые составляются на основании принятой структуры ремонтного цикла, с целью обеспечения безотказной работы прилавка.

8.2.1 Структура ремонтного цикла:

5 ТО - ТР - ... - 5 ТО;

где ТО - техническое обслуживание,

ТР - текущий ремонт.

ТО проводится один раз в месяц, ТР проводится один раз в шесть месяцев.

8.3 Порядок технического обслуживания и ремонта.

8.3.1 Отключить прилавок от электросети автоматическим выключателем.

8.3.2 Подготовить прилавок к ТО. Подготовка включает чистку и мойку, обеспечение свободного доступа к прилавку для выполнения работ, подготовку экс-

6.2 Проверить состояние упаковки, распаковать прилавок, произвести внешний осмотр, ознакомиться с содержанием паспорта и руководства по эксплуатации, проверить комплектность (см. табл.2).

6.3 Рекомендуем, подвод электропитания к прилавку производить, скрытой в полу, трубной разводкой. Диаметр трубы не менее 1/2" (Ø = 21мм), а высота трубного отвода от уровня пола, не более 100мм. Для подключения прилавка к электросети необходимо, к месту установки подвести линию однофазного переменного тока, напряжением 220В, с заземляющим проводом. Подключение производить через автоматические выключатели типа АЕ, АП или аналогичные.

Схема подвода электропитания к прилавку приведена на рис. 2.



Рис. 2

6.4 Снять прилавок с основания упаковки, для чего необходимо снизу отвернуть две гайки М24, крепящие мармит к основанию.

ПРИМЕЧАНИЕ: поверхности прилавка, с целью сохранения внешнего вида при транспортировании и монтаже, защищены плёнкой, которую, перед началом эксплуатации, необходимо аккуратно удалить.

6.5 Схема сборки прилавка приведена на рис. 3.

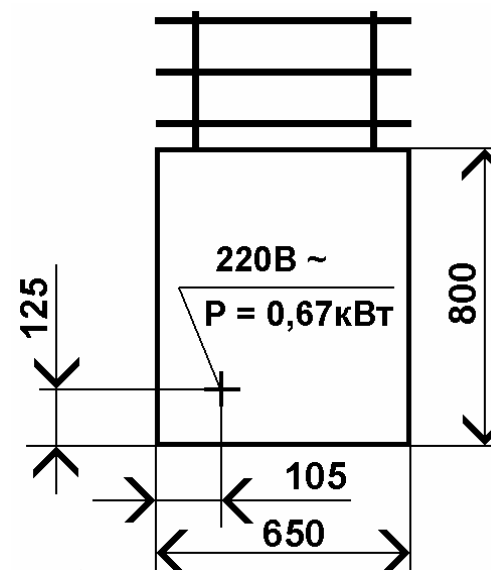

Рис. 3

1. Опора
2. Полка
3. Кронштейн со светильником
4. Стойка полки (левая)
5. Стойка полки (правая, со шнуром электропитания светильника)
6. Направляющие для подносов
7. Болты крепления стоек полки
8. Болты крепления кронштейнов направляющих для подносов к каркасу
9. Винты на фланцах
10. Заглушки
11. Муфты соединительные
12. Винты крепления полки к стойкам
13. Гайки и шайбы крепления полки к стойкам

6.5.1 Сборку прилавка рекомендуем производить в следующем

порядке:

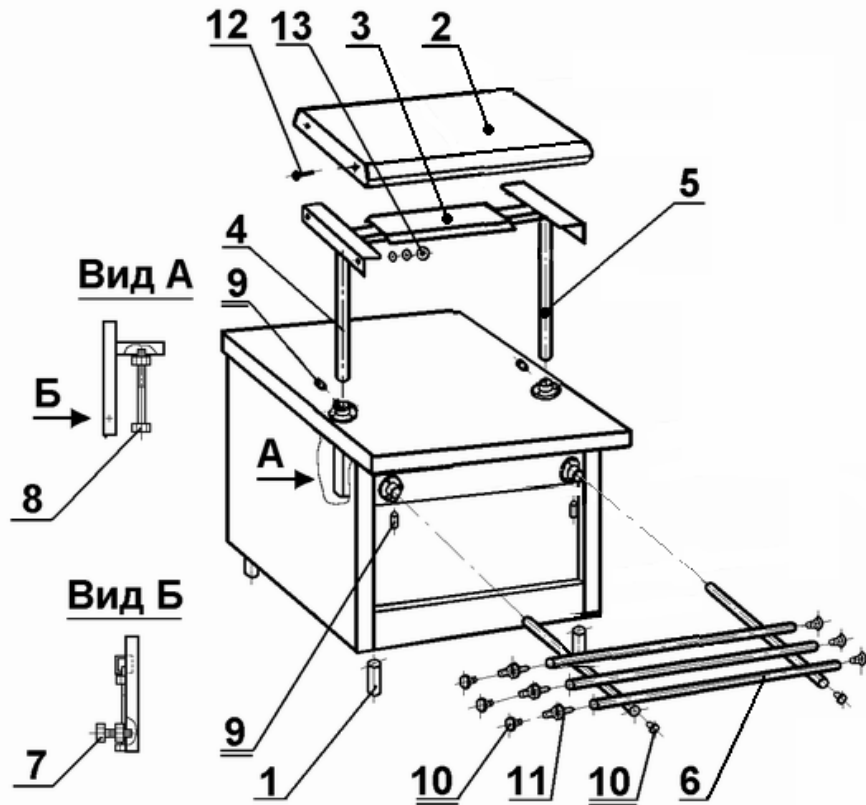
- навернуть опоры (1) на болты основания каркаса прилавка;
 - установить прилавок на место эксплуатации;
 - при помощи опор, произвести регулировку горизонтального положения столешницы по уровню и высоте (870мм от уровня пола);
 - вставить в отверстия фланцев, на столешнице, стойки полки (4 и 5) до упора, немного вывернув болты (7) крепления стоек к каркасу;
- Примечание:** болты (7 и 8) крепления стоек и направляющих к каркасу расположены внутри технологического отсека прилавка.
- установить на кронштейны стоек полки кронштейн со светильником (3) и подключить шнур электропитания к светильнику;
 - установить на стойки полку (2), проверить её горизонтальное положение и высоту от столешницы (≈ 370мм), закрепить полку на стойках метизами (12 и 13);
 - закрепить стойки полки, затянув болты (7) и винты на фланцах (9);
 - вставить в отверстия фланцев, на лицевой панели, кронштейны направляющих для подносов (6) до упора, немного вывернув болты (8) крепления кронштейнов направляющих к каркасу.

Для установки и регулировки направляющих по габариту прилавка, необходимо немного ослабить винты крепления направляющих труб к кронштейнам направляющих;

- закрепить кронштейны направляющих, затянув болты (8) и винты на фланцах (9);
- в случае установки прилавка в линию с другими модулями, соединить направляющие соседних модулей при помощи соединительных муфт (11);
- заглушить отверстия труб направляющих заглушками (10);

Примечание: заглушки следует запрессовывать аккуратно, рукой или резиновым молотком.

- выставить направляющие по габариту прилавка и затянуть винты крепления направляющих труб к кронштейнам направляющих;

- для подключения прилавка к электросети необходимо открыть защитный кожух панели (за левой дверкой, в технологическом отсеке), открутив два винта;

- надёжно заземлить прилавок, закрепив провод заземления на зажиме заземления, который расположен рядом с клеммным блоком (X1);

- подключить провода электросети к зажимам клеммного блока (X1), в соответствии с маркировкой (А – фазный провод, N – нейтральный провод);

- проверить сопротивление изоляции токоведущих частей прилавка, которое должно быть, не менее чем, 2 МОм;

- закрыть защитный кожух, закрепив его двумя винтами;

- произвести пуск и опробование работы прилавка;

Сдача прилавка в эксплуатацию оформляется актом, который подписывают представители ремонтно-монтажной организации и админист-