



ЗАО

«Тулаторгтехника»

300004, г. Тула, ул. Марата, 63

тел.: (0872) 41-05-04, 41-05-88

факс: (0872) 41-04-38, 46-97-93

Web site: <http://home.tula.net/torgtech>

E-mail: torgtech@tula.net

Прилавок ПС-1

для столовых приборов,
подносов и хлеба

ПАСПОРТ

и руководство по эксплуатации
(ПС и РЭ)



1. Основные сведения об изделии

1.1 Прилавок ПС-1 для столовых приборов, подносов и хлеба (далее по тексту – «прилавок»), предназначен для размещения на нём столовых приборов (ножей, ложек и вилок), подносов и порционных хлебобулочных изделий.

Прилавок может использоваться как отдельный технологический модуль, так и секция, в составе линий самообслуживания различной комплектации.

1.2 Прилавок сертифицирован:

➤ сертификат соответствия №РОСС. RU. ТН02. В01158, срок действия с 18.05.2004г. по 17.05.2007г.

➤ санитарно-эпидемиологическое заключение №71.ТЦ.06.515.П.000462.05.04, от 13.05.04г. действительно до 12.05.09г. .

1.3 Общий вид прилавка показан на рис.1.



Рис.1

9. Гарантии изготовителя

10.1 Гарантийный срок эксплуатации – 12 месяцев со дня ввода прилавка в эксплуатацию, но не более 18 месяцев со дня отгрузки потребителю, при соблюдении условий транспортирования, хранения, монтажа, эксплуатации и обслуживания.

10.1.2 Условия транспортирования и хранения, в части воздействия климатических факторов, по группе 4 (Ж2) ГОСТ15150.

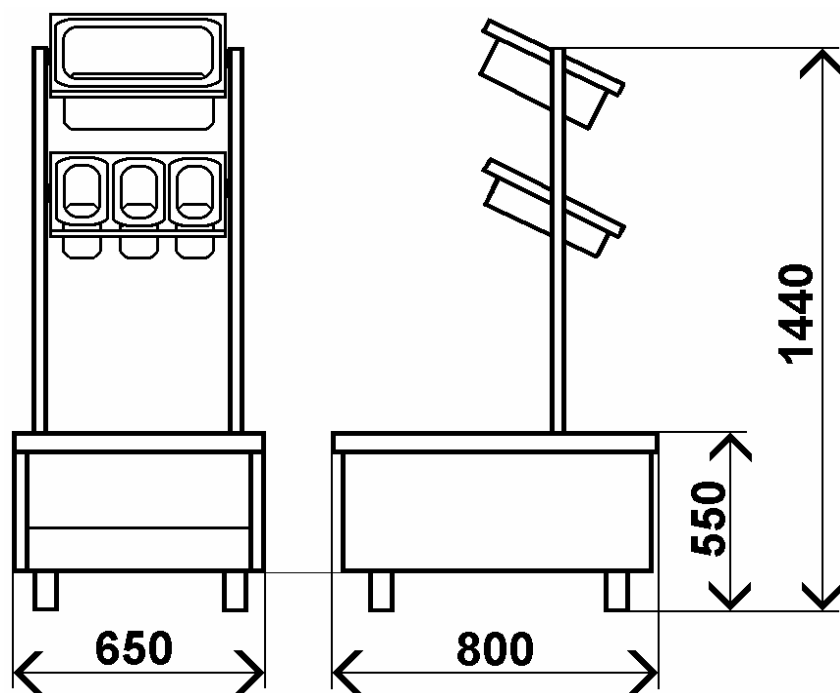
Хранение – на складах, не более чем, в два яруса.

10.1.3 Условия транспортирования, в части воздействия механических факторов – лёгкие (Л) ГОСТ23170.

10.2 В течение гарантийного срока, ЗАО «Тулаторгтехника» гарантирует безвозмездное устранение выявленных дефектов изготовления.

В случае невозможности устранения на месте выявленных дефектов, ЗАО «Тулаторгтехника» обязуется заменить дефектное изделие на новое.

10.3 Гарантийные обязательства не распространяются на случаи, когда кабина вышла из строя по вине потребителя, в результате не соблюдения требований паспорта и руководства по эксплуатации.

10. Сведения о рекламациях

Рекламации изготовителю предъявляются потребителем в порядке и в сроки, установленные российским законодательством.

Для предъявления рекламации необходимы следующие документы:

1. Копия свидетельства о приёмке (из паспорта прилавка).
2. Акт пуска прилавка в эксплуатацию.
3. Копия удостоверения механика, производившего монтаж и обслуживание прилавка, или копия договора с обслуживающей специализированной организацией.
4. Акт рекламации.

2. Характеристики прилавка

Таблица 1

НАИМЕНОВАНИЕ	ЗНАЧЕНИЕ
1. Габаритные размеры, мм:	
длина	650
ширина	800
высота до стола	550
высота	1440
5. Масса, кг, не более	40

3. Комплект поставки

Таблица 2

НАИМЕНОВАНИЕ	КОЛ.
1. Прилавок ПС-1	1
2. Опоры (ножки)	4
3. Стойки	2
4. Гнёзда для гастрёмкостей	2
5. Комплект метизов для крепления гнёзд к стойкам	1
6. Гастрёмкость GN 1/1, глуб. 200мм, с крышкой (для хлеба)	1
7. Гастрёмкость GN 1/3, глуб. 150мм, с крышкой (для столовых приборов)	3
8. Паспорт (ПС и РЭ) на прилавок ПС-1	1

4. Устройство прилавка

Прилавок представляет собой каркас, облицованный панелями. Сверху каркас накрыт столешницей. На прилавке установлены стойки. К стойкам крепятся гнёзда для установки гастрономических ёмкостей, предназначенных для хранения столовых приборов и хлеба.

Под столешницей расположен технологический объём для хранения запаса подносов и столовых приборов

Все наружные узлы и детали прилавка изготовлены из «пищевой», нержавеющей стали.

5. Монтаж и сборка прилавка

6.1 Работы должны производиться специалистами по монтажу и ремонту торгово – технологического оборудования.

6.2 Проверить состояние упаковки, распаковать прилавок, произ-

вести внешний осмотр, ознакомиться с содержанием паспорта и руководства по эксплуатации, проверить комплектность (см. табл.2).

6.3 Снять прилавок с основания упаковки, для чего необходимо снизу отвернуть две гайки М24, крепящие прилавок к основанию.

ПРИМЕЧАНИЕ: поверхности прилавка, с целью сохранения внешнего вида при транспортировании и монтаже, защищены плёнкой, которую, перед началом эксплуатации, необходимо аккуратно удалить.

6.4 Схема сборки прилавка приведена на рис. 2.



Рис. 2

1. Опора
2. Стойка
3. Гнездо для гастрорёмок
4. Винты на фланцах
5. Комплект метизов для крепления гнёзд к стойкам

6.4.1 Сборку прилавка рекомендуем производить в следующем

порядке:

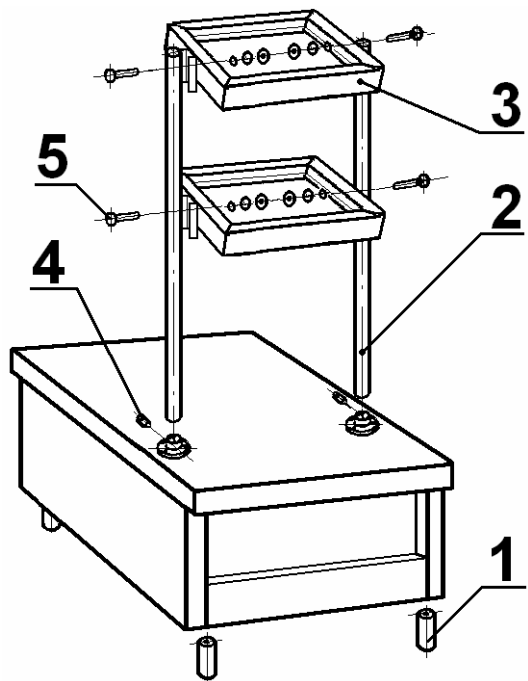
- навернуть опоры (1) на болты основания каркаса прилавка;
- установить прилавок на место эксплуатации;
- при помощи опор, произвести регулировку:
 - горизонтального положения столешницы;
 - высоты столешницы (550мм от уровня пола);

- вставить в отверстия фланцев на столешнице стойки (2) до упора, немного вывернув болты крепления стоек к каркасу (болты расположены под столешницей, по два, справа и слева);
- закрепить на стойках гнёзда (3) метизами (5);
- закрепить стойки на прилавке, затянув болты крепления стоек к каркасу и винты на фланцах (4);
- установить в гнёзда гастрорёмки.

Сдача прилавка в эксплуатацию оформляется актом, который подписывают представители ремонтно-монтажной организации и администрации предприятия.

6. Техническое обслуживание

7.1 Техническое обслуживание и ремонт прилавка должны производиться специалистами по монтажу и ремонту торгово-технологического оборудования.

7.2 Рекомендуемые перечень и содержание работ, выполняемых при техническом обслуживании:

- проверка комплектности и технического состояния прилавка внешним осмотром, при необходимости подтяжка крепёжных элементов;

7. Свидетельство о приёме

Прилавок ПС-1, № _____

отвечает требованиям ТУ5151-009-01438786-04 и признан годным для эксплуатации.

Дата выпуска: _____

Изделие принял: _____

8. Свидетельство об упаковке

Прилавок ПС-1, № _____

упакован на ЗАО «Тулаторгтехника», согласно требованиям, предусмотренным конструкторской документацией.

Дата упаковки: _____

Изделие после упаковки принял: _____